

MIRILLA SOLDABLE A TANQUE OVALADA ZW30

INIFLU
Visión y Seguridad



MIRILLA SOLDABLE A TANQUE OVALADA ZW30

Resumen:

Las mirillas ovaladas soldables son dispositivos que se instalan en tanques y recipientes a presión para permitir la visualización del contenido y los procesos que ocurren dentro del tanque. La forma ovalada de la mirilla proporciona un área de visualización amplia que permite a los operadores inspeccionar más fácilmente el contenido del tanque y los procesos internos.

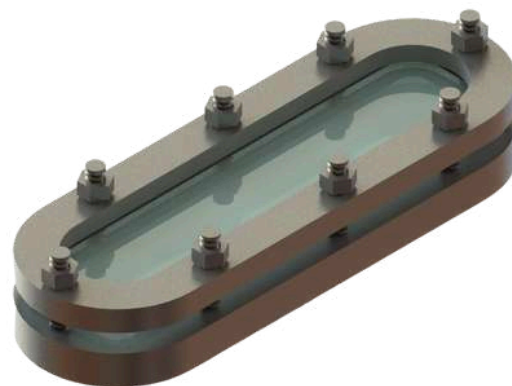

Ventajas:

- **Fácil instalación:** La ZW30 está diseñada para una instalación rápida y sencilla, lo que reduce el tiempo de inactividad y los costos de mano de obra durante la instalación. Su diseño fácil de usar garantiza que incluso las instalaciones complejas se puedan completar de manera eficiente.
- **Diseño estético:** Los tornillos están ubicados en la brida superior, lo que le da al ZW30 una apariencia limpia y profesional. Esto lo convierte en una excelente opción para instalaciones donde el atractivo visual es importante.
- **Opciones personalizables:** Si bien la ZW30 viene en tamaños estándar, ofrece opciones personalizables para satisfacer los requisitos específicos del proyecto, incluidos ajustes en el espesor del material, el tipo de cristal y los materiales de las juntas.
- **Solución rentable:** La ZW30 proporciona una solución de mirilla confiable y duradera a un precio competitivo, lo que la convierte en una excelente opción para las industrias que buscan equilibrar el rendimiento con la rentabilidad.
- **Construcción duradera:** Construida con materiales de alta calidad como acero al carbono o acero inoxidable, la ZW30 es resistente a la corrosión y al desgaste, lo que garantiza un rendimiento a largo plazo incluso en entornos desafiantes.
- **Versatilidad:** Adecuada para una amplia gama de aplicaciones industriales, desde el procesamiento químico hasta la producción de alimentos y bebidas, la ZW30 se puede adaptar a diversas condiciones y requisitos operativos.
- **Iluminación LED:** Para instalaciones en entornos oscuros, la ZW30 puede equiparse con una luz LED opcional, lo que mejora la visibilidad y la seguridad. La luz está protegida por una capa de policarbonato para evitar daños por posibles explosiones en el interior del tanque.

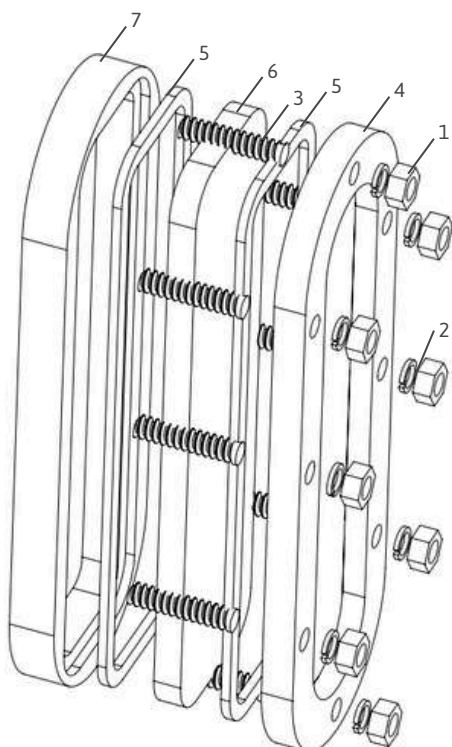

Piezas y materiales disponibles:

Ítem	Pieza	Materiales
1	Tuerca	· Acero Inoxidable 316L · Acero Inoxidable 304
2	Arandela	· Acero Inoxidable 316L · Acero Inoxidable 304
3	Espárrago	· Acero Inoxidable 316L · Acero Inoxidable 304
4	Brida de Protección	· Acero Inoxidable 316L · Acero Inoxidable 304 · Acero al carbono c/ anticorrosivo
5	Junta (temp. máx)	· Buna · Caucho Sanitario · Neopreno · EPDM · Teflón · Vitón
6	Mirilla (temp. máx)	· Borosilicato Templado DIN7080 (280°C) · Cristal Templado · Policarbonato · Cuarzo
7	Base de Soldadura	· Acero Inoxidable 316L · Acero Inoxidable 304 · Acero al carbono c/ anticorrosivo

MIRILLA SOLDABLE A TANQUE OVALADA ZW30

INFORMACIÓN TÉCNICA			
50 PSI			
ID	Dimensiones visibles (internas) E x H	Dimensiones soldables (externas) F x B	Espesor de la brida (C x D)
ZWC50-200X50	200 x 50	270 x 120	15 x 25
ZWC50-270X50	270 x 50	340 x 120	15 x 25
ZWC50-340X50	340 x 50	410 x 120	15 x 25
ZWC50-410X50	410 x 50	480 x 120	15 x 25
ZWC50-480X50	480 x 50	550 x 120	15 x 25
ZWC50-550X50	550 x 50	620 x 120	15 x 25
ZWC50-620X50	620 x 50	690 x 120	15 x 25
ZWC50-690X50	690 x 50	760 x 120	15 x 25

INFORMACIÓN TÉCNICA			
150 PSI			
ID	Dimensiones visibles (internas) E x H	Dimensiones soldables (externas) F x B	Espesor de la brida (C x D)
ZWC150-200X30	200 x 30	270 x 100	15 x 25
ZWC150-270X30	270 x 30	340 x 100	15 x 25
ZWC150-340X30	340 x 30	410 x 100	15 x 25
ZWC150-410X30	410 x 30	480 x 100	15 x 25
ZWC150-480X30	480 x 30	550 x 100	15 x 25
ZWC150-550X30	550 x 30	620 x 100	15 x 25
ZWC150-620X30	620 x 30	690 x 100	15 x 25
ZWC150-690X30	690 x 30	760 x 100	15 x 25

INFORMACIÓN TÉCNICA			
300 PSI			
ID	Dimensiones visibles (internas) E x H	Dimensiones soldables (externas) F x B	Espesor de la brida (C x D)
ZWC300-200X20	200 x 20	270 x 70	15 x 25
ZWC300-270X20	270 x 20	340 x 70	15 x 25
ZWC300-340X20	340 x 20	410 x 70	15 x 25
ZWC300-410X20	410 x 20	480 x 70	15 x 25
ZWC300-480X20	480 x 20	550 x 70	15 x 25
ZWC300-550X20	550 x 20	620 x 70	15 x 25
ZWC300-620X20	620 x 20	690 x 70	15 x 25
ZWC300-690X20	690 x 20	760 x 70	15 x 25

Instrucciones de instalación para mirilla ovalada (marca Influ):

Herramientas y materiales necesarios:

- Máquina de soldar
- Varillas/electrodos de soldadura (adecuados para los materiales)
- Llave dinamométrica (calibrada)
- Juntas (según se especifique, normalmente no reutilizables)
- Pernos y tuercas (según se especifique)
- Equipo de protección (máscara de soldador, guantes, etc.)
- Opcional: Kit de iluminación LED

1. Preparación:

- Limpie la superficie del tanque y asegúrese de que la abertura esté libre de residuos u óxido.
- Asegúrese de que todos los componentes necesarios (cristal, juntas, pernos, tuercas, etc.) estén disponibles y en buenas condiciones.

2. Coloque la mirilla ovalada:

- Coloque la mirilla ovalada Influ en la abertura del tanque.
- Alinee correctamente los ejes más largo y más corto del óvalo con la abertura del tanque para garantizar un ajuste adecuado.
- Marque las ubicaciones para soldar si es necesario.

3. Soldadura:

- Suelde el cuello o la brida de la mirilla ovalada al tanque utilizando una técnica de soldadura adecuada (TIG/MIG), asegurándose de que la soldadura siga las curvas de la forma ovalada de manera uniforme.
- Preste especial atención a los extremos estrechos del óvalo para evitar tensiones desiguales.
- Asegúrese de realizar una soldadura continua y de penetración completa para crear un sello seguro y a prueba de fugas.
- Deje que el área soldada se enfríe naturalmente para evitar tensiones o deformaciones.

4. Instalar el cristal y las juntas:

- Coloque la primera junta sobre la brida de la mirilla ovalada, asegurándose de que la alineación sea adecuada a lo largo de toda la forma ovalada.
- Centre con cuidado el cristal ovalado sobre la junta.
- Agregue una segunda junta en la parte superior del cristal si el diseño lo requiere.

5. Asegure el conjunto:

- Alinee la brida superior con el cuello/brida ovalada.
- Inserte los pernos en los orificios designados, asegurándose de que estén espaciados uniformemente alrededor del óvalo.
- Apriete los pernos gradualmente en forma de cruz (estrella) para asegurar una compresión uniforme de la junta alrededor de todo el óvalo.
- Utilice una llave dinamométrica para apretar los pernos según los valores de torsión especificados, evitando apretarlos demasiado, especialmente alrededor de los extremos más estrechos del óvalo.

6. comprobaciones finales:

- Inspeccione la soldadura para detectar espacios, grietas o defectos.
- Asegúrese de que la junta esté comprimida uniformemente a lo largo de toda la forma ovalada y que el visor esté bien alineado sin signos de tensión o daño.

7. Opcional: Instalar luz LED:

- Instale el kit de luz LED opcional de acuerdo con las instrucciones del fabricante.
- Asegúrese de que la luz esté correctamente conectada y funcione.

8. Pruebas:

- Realice una prueba de presión para verificar que no haya fugas y que la mirilla ovalada esté instalada de forma segura.
- Inspeccione si hay posibles desalineaciones o puntos débiles, especialmente alrededor de los extremos más estrechos del óvalo.

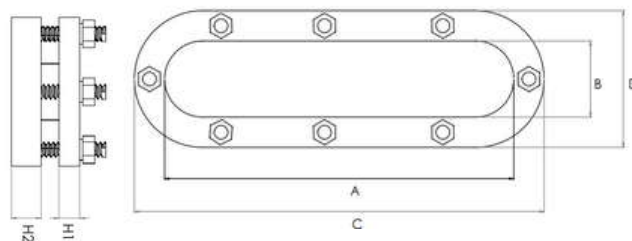

Qué hacer:

1. Inspeccione periódicamente: realice inspecciones de rutina para asegurarse de que el visor, las juntas y las soldaduras estén en buenas condiciones.
2. Reemplace las juntas según sea necesario: utilice siempre juntas nuevas y sin daños cuando realice mantenimiento o si detecta fugas.
3. Limpie el cristal: mantenga la mirilla limpia tanto por dentro como por fuera para mantener una visibilidad clara.
4. Siga las especificaciones de torsión: utilice una llave dinamométrica para apretar uniformemente los pernos al valor de torsión especificado durante la instalación y el mantenimiento.
5. Despresurice el tanque: Siempre despresurice el tanque antes de realizar cualquier mantenimiento o reemplazo en la mirilla.

Qué no hacer:

1. No reutilice las juntas: Nunca reutilice juntas viejas; esto puede provocar fugas o un sellado inadecuado.
2. No apriete demasiado los tornillos: apretarlos demasiado puede dañar el cristal o las juntas, lo que puede provocar fugas o fallas.
3. No ignore las señales de daño: si nota grietas, astillas u otros daños en el vidrio, reemplácelo de inmediato para evitar riesgos de seguridad.
4. No utilice limpiadores abrasivos: Evite utilizar materiales abrasivos o productos químicos fuertes para limpiar el cristal, ya que pueden rayarlo o debilitarlo.
5. No omita el mantenimiento regular: no realizar el mantenimiento del visor puede provocar una disminución del rendimiento, fugas y posibles problemas de seguridad.

Cómo hacer un pedido:

Para facilitar el pedido y la especificación de su ZW30, consulte a su representante de ventas por un modelo completando la siguiente tabla: Tenga en cuenta que estos son para artículos estándar, cualquier aplicación personalizada puede abordarse directamente con su representante de ventas.

OZW30 - _____ - _____ - _____ - _____

